

FORZA[®]

Fijación



Tú solución
global en
amarre
para el
mecanizado.

30 DÍAS FORZA PROMOCIÓN EXCLUSIVA EN SOLUCIONES DE AMARRE

25%
DTO

MORDAZAS DE **PRECISIÓN**

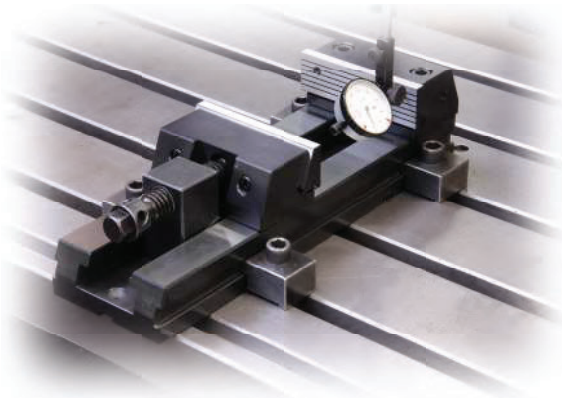

MORDAZAS PARA **5 EJES**

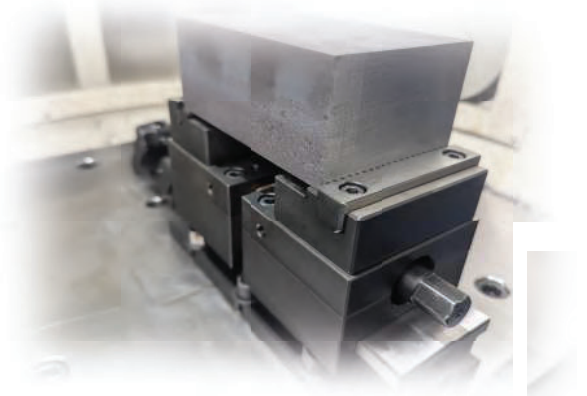

SOLUCIONES PARA **GRANDES PIEZAS**

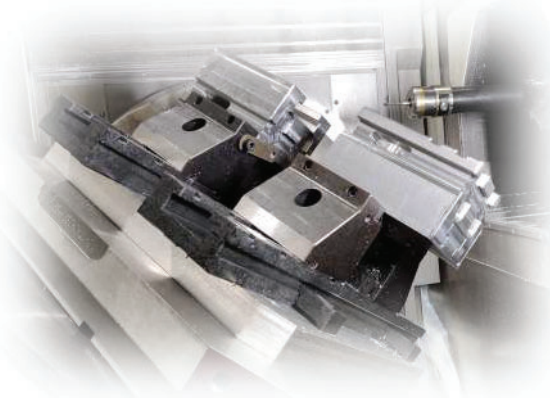

SISTEMAS **MULTIPALET**S

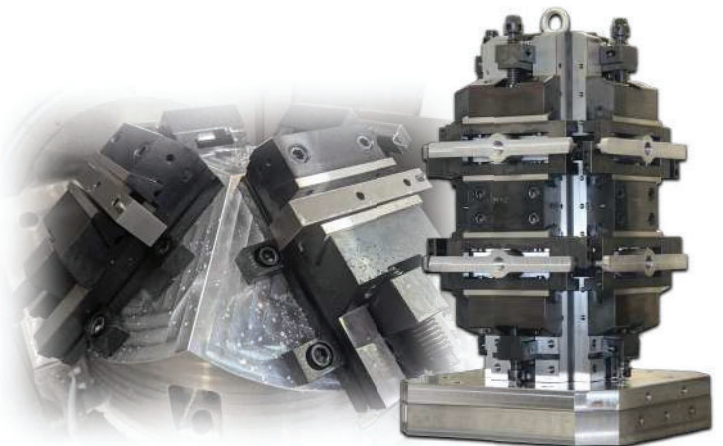

industry
LIVE ▶

Promoción válida hasta final de junio de 2025



MORDAZA DE PRECISIÓN

PARA DESBASTES Y ACABADOS DE PRECISIÓN
La de siempre hecha para durar

25%
D.T.O.

La de
siempre

MORDAZA PERFECT

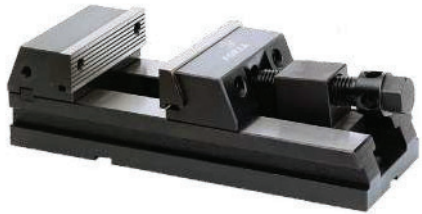

Mordazas de alta precisión para todo tipo de trabajo: fresado, taladrado e incluso rectificado.
Fabricadas en acero de cementación (F155).
Amarre en mesa ranurada.

Puntos Clave

- Mordaza guía y no guiada con portabocas oscilante para adaptarse a las piezas a mecanizar. Facilita el amarre de piezas con geometría irregular.
- Bocas con efecto descendente. Hace que la pieza a trabajar apoye perfectamente en la base o paralela.
- 2 juegos de bridas incluidos.

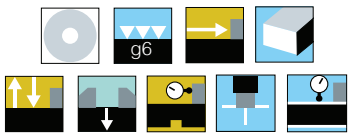

Cada mordaza incluye un certificado, con la medición real de las cotas principales en una máquina tridimensional Zeiss.

Incluye T loca

Mordazas Guiadas sin efecto oscilante

T GUIADA

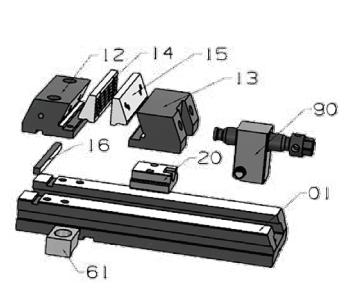
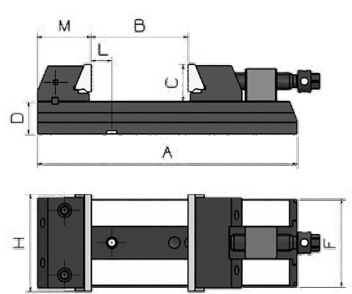

Ref.	PVP €/UNI 2025	Precio OFERTA	A	B	C	D	H	L	M		Ref.	PVP €/UNI 2025	Precio OFERTA
30/100	814,00	610,50	250	109	33,5	37	100	18,6	51,5	12	30/100G	926,50	694,90
30/100L	876,70	657,55	296	150	33,5	37	100	18,6	51,5	12	30/100GL	1.009,00	756,75
30/125	883,50	662,65	300	130	40	42	125	22,0	66	12	30/125G	980,00	735,00
30/125L	938,70	704,05	346	175	40	42	125	22,0	66	12	30/125GL	1050,00	787,50
30/125S	993,00	744,75	371	200	40	42	125	22,0	66	12	-	-	-
30/150	1.140,40	855,30	402	200	56	51	150	32,2	83	16	30/150G	1.290,00	967,50
30/150L	1.257,00	942,75	452	250	56	51	150	32,2	83	16	30/150GL	1.346,00	1.009,50
30/150S	1.406,00	1.054,50	503	300	56	51	150	32,2	83	16	30/150GS	1.469,00	1.101,75
30/150X	1.525,00	1.143,75	527	325	56	51	150	32,2	83	16	30/150GX	1.611,00	1.208,25
30/200	1.684,00	1.263,00	470	250	66	61	200	52,2	92,5	16	30/200G	1.845,00	1.383,75
30/200L	1.788,00	1.341,00	520	300	66	61	200	52,2	92,5	16	30/200GL	1.979,00	1.484,25
30/200S	2.019,60	1.514,70	570	350	66	61	200	52,2	93	16	30/200GS	2.180,00	1.635,00
30/200X	2.072,40	1.554,30	595	375	66	61	200	52,2	92,5	16	30/200GX	2.290,00	1.717,50
30/200XL	2.168,00	1.626,00	675	455	66	61	200	52,2	92,5	16	-	-	-

*Consulta medidas más grandes en www.forza.es

MORDAZA FORZA 30/125 REFORZADA



Taco husillo reforzado que tiene un **apriete de 5Ton**
2 juegos de bridas incluidos.

Ref.	PVP €/UNI 2025	Precio OFERTA	A	B	C	D	F	H	L			
30/125R	1.138,20	853,65	345	140	53	49	115	125	3,0	15061	16	21,5
30/125RL	1.204,00	903,00	395	189	53	49	115	125	3,0	15061	16	23,0
30/125RS	1.365,90	1.024,45	418	218	53	49	115	125	3,0	15061	16	27,0

25%
DTO

FORZA®

La de
siempre
por fin
con punto
cero

MORDAZA SERIE 30 CON PUNTO CERO

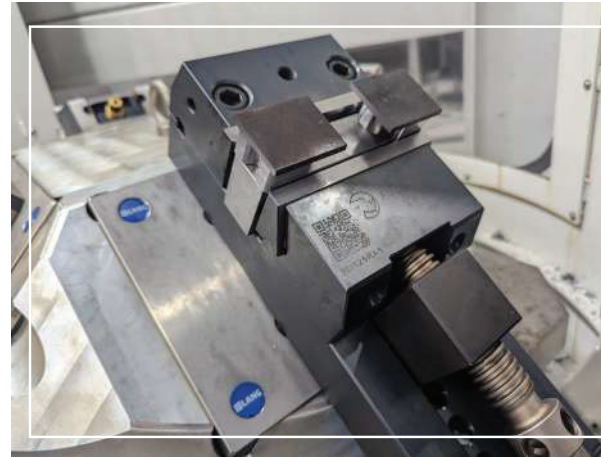

- Mordazas de alta precisión para todo tipo de trabajo: fresado, taladrado e incluso rectificación. Fabricadas en acero de cementación (F155).
- Mordaza no guiada con portabocas oscilante para adaptarse a las piezas a mecanizar. Facilita el amarre de piezas con geometría irregular.
- Bocas con efecto descendente. Hace que la pieza a trabajar apoye perfectamente en la base o paralela.
- Aprietes intercambiables.

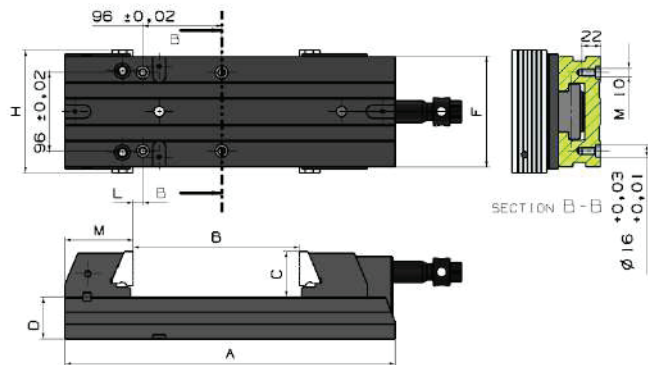
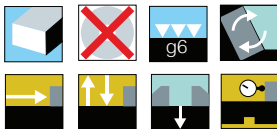

Con amarre para punto cero



Ref.	PVP €/UNI 2025	Precio OFERTA	A	B	C	D	H	L	Punto cero	⚖️
30/125A1	905,40	679,05	300	130	40	42	125	37	96	14,1
30/125LA1	966,00	724,50	346	175	40	42	125	37	96	14,6
30/150A1	1.390,00	1.042,50	402	200	51	51	150	12	96	27,0
30/150CA1	1.280,00	960,00	306	100	51	51	150	12	96	23,0
30/150LA1	1.450,00	1.087,50	457	250	56	51	150	12	96	28,0

MORDAZA FORZA 30/125 REFORZADA CON PUNTO CERO

Taco husillo reforzado que tiene un apriete de 5Ton.



Ref.	PVP €/UNI 2025	Precio OFERTA	A	B	C	D	H	L	Punto cero	⚖️
30/125LRA1	1.071,20	803,40	400	200	52	49	125	15	96	19,0
30/125RA1	978,00	733,50	345	150	52	49	125	15	96	18,0

Mordazas de alta precisión ideales para centros de mecanizado horizontales con cubos con automatización multipallet. Fabricadas en acero de cementación F155.



Puntos Clave

- El paso de los pasadores es el estándar de los cubos de los centros de mecanizado.
- Bocas con efecto descendente.
- Portabocas móvil con efecto oscilante para adaptarse a la pieza.
- Aprietes intercambiables.

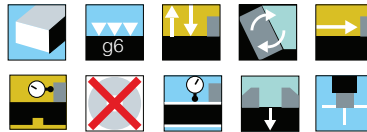

Ref.	PVP €/UNI 2025	Precio OFERTA	A	B	C	D	F	H	P	
60/125	958,00	718,50	328	130	40	42	110	125	40	14,0
60/125L	1.015,00	761,25	346	175	40	42	110	125	40	15,0
60/150	1.426,00	1.069,50	402	200	56	51	135	150	40	28,0
60/150-50	1.445,00	1.083,75	403	200	56	51	135	150	50	27,0
60/150L	1509,00	1.131,75	452	250	56	51	135	150	40	30,0
60/150L-50	1.509,00	1.131,75	452	250	56	51	135	150	50	29,0
60/150S	1.635,00	1.389,75	503	300	56	51	135	150	31,7	32,0
60/175	1.579,00	1.184,25	432	225	58	56	135	175	50	34,0
60/175L	1.665,00	1.248,75	482	275	58	56	135	175	50	37,0
60/200	1.894,00	1.420,50	470	250	66	61	160	200	50	44,0
60/200L	1.989,00	1.491,75	520	300	66	61	160	200	50	49,0
60/200XL	2.515,00	1.886,25	830	600	66	61	160	200	50	69,0

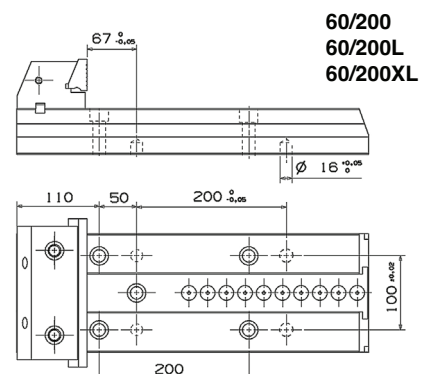
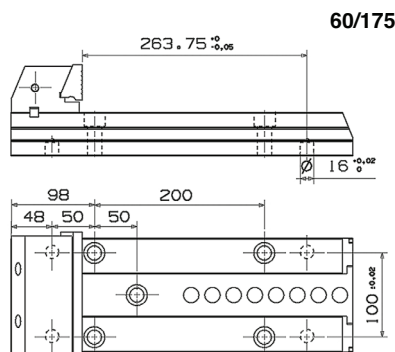
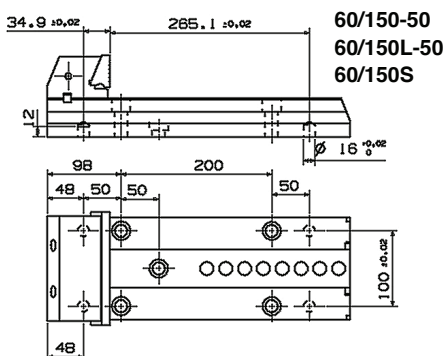
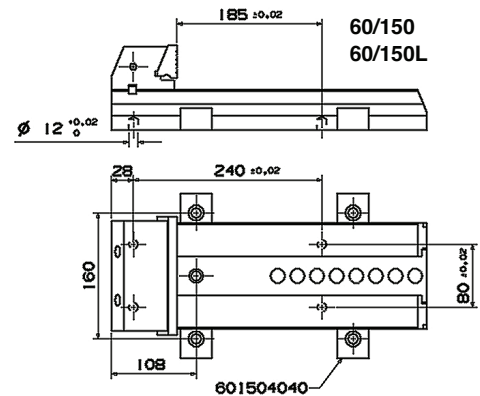
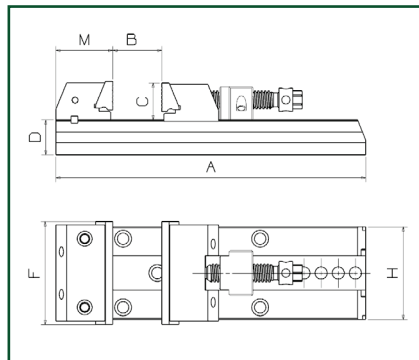
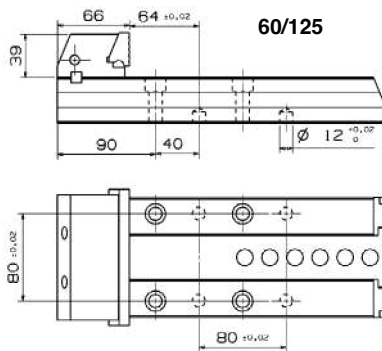

25%
D.T.O.

Nuevo

FORZA®

BOCAS DENTADAS

Eramos líderes en no mordientes ahora también en mordientes

Disponibles para la serie 24 Y 30.

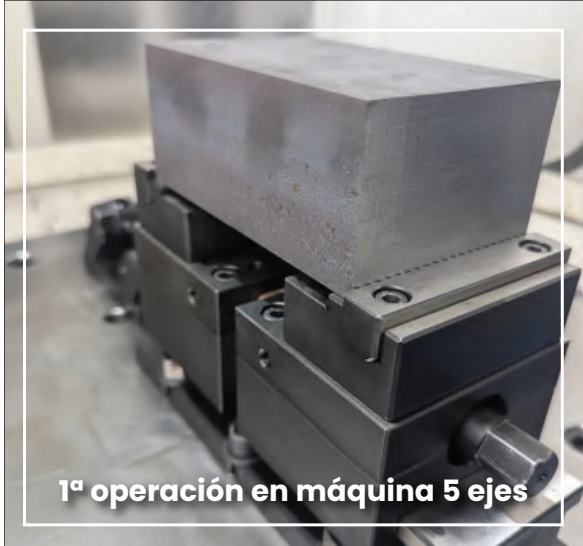

BOCAS DENTADAS SERIE 24



Se suministran por unidad.

- Diseñadas para agarrar la pieza a 3 mm de altura y mecanizar por completo en máquinas de 5 ejes.
- No se necesita estación de premarcaje.
- Efecto descendente.

Ref.	PVP €/unidad	Precio OFERTA	
2407524	36,20	27,15	24/75
2409524	41,70	31,30	24/95
2410024	46,90	35,20	24/100

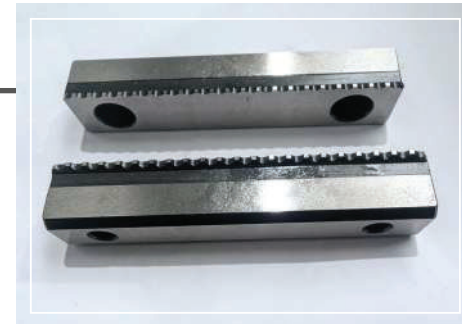

BOCAS DENTADAS SERIE 30



CON ESCALÓN

Diseñadas para agarrar la pieza a 3 mm de altura y mecanizar por completo en máquinas de 5 ejes

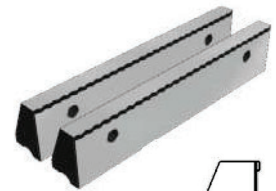
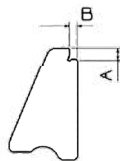

SIN ESCALÓN



Ref.	PVP €/unidad	Precio OFERTA	A	B	
10057D	113,20	84,90	4	3	100
12557D	128,64	96,50	4	3	125
15057D	179,80	134,85	4	3	150
17557D	216,00	162,00	4	3	175
20057D	245,80	184,35	4	3	200

- Bloquear con tornillo el efecto descendente.
- No se necesita estación de premarcaje.

Ref.	PVP €/unidad	Precio OFERTA	
10058D	113,20	84,90	30/100
12558D	128,64	96,50	30/125
15058D	179,80	134,85	30/150
17558D	216,00	162,00	30/175
20058D	245,80	184,35	30/200

SOLUCIONES PARA PIEZAS DE GRAN TAMAÑO

25%
D.T.O.

PARA PIEZAS DE GRAN VOLUMEN
Fuerza y precisión a gran escala

ACCESORIOS

CUERPOS PROLONGADORES PARA MORDAZAS

Haz tu serie
30 más
larga



Se puede montar en las series 30,29 y 60.
Estos prolongadores no son guiados por lo que no sirven para las mordazas guiadas.

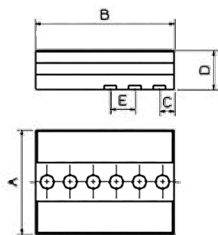

Ref.	PVP €/unidad	Precio OFERTA	A	B	C	D	
1252211	271,60	203,70	110	150	15	21	125
1502211	361,00	270,75	135	180	19	32	150
1752211	404,00	303,00	135	180	19	32	175
2002211	461,00	345,75	160	200	24	32	200
2502211	612,00	459,00	200	242	31	36	250



CALZOS

Calzos incorporables a las mordazas "perfect" serie 30.

Son calzos no guiados por lo que, si se quieren colocar en una mordaza serie 30 guiada, hay que adquirir una T no guiada.

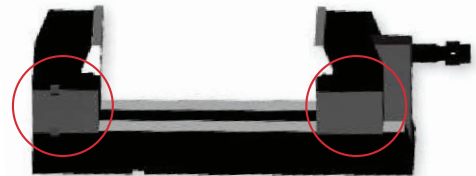

Haz tu serie 30 más alta

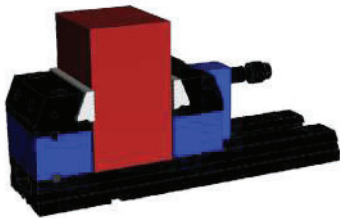
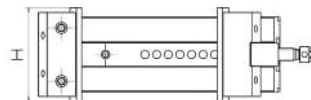
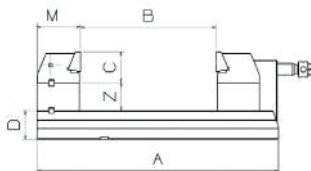

Ref.	PVP €/unidad	Precio OFERTA	Z	H		
12531	271,60	203,70	30	125	125	4,5
15031	361,00	270,75	60	150	150	12,9
20031	404,00	303,00	60	200	200	18,5
25031	461,00	345,75	60	250	250	21,5
30030031	612,00	459,00	60	300	300	34,5



25%
D.T.O.

La mejor
solución
para piezas
grandes

FORZA®

MORDAZA PARTIDA PARA GRANDES PIEZAS

30P



Mordaza partida idónea para el mecanizado de grandes piezas.
Fabricadas en acero de cementación F155.
2 juegos de bridas incluidos.



Puntos Clave

- La parte fija es reversible por lo que tenemos dos posiciones de amarre.
- Aprietes intercambiables.
- Bocas con efecto descendente.

Video de mecanizado con mordaza partida.

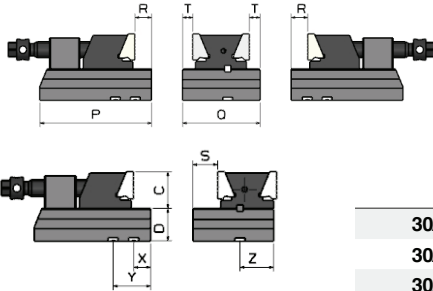

Ref.	PVP €/unidad	Precio OFERTA	C	D	P	Q	R	S			
30/100P	954,80	716,10	33,5	37	140	90	50	32	12	1251261	10,0
30/125P	1.030,50	772,85	40	42	150	103	55	33	12	1251261	13,5
30/150P	1.430,80	1.073,10	56	51	180	125	58	38	16	1501261	25,1
30/200P	1.892,40	1.419,30	66	61	190	140	63	44	16	2001261	44,4

JUEGO DE MORDAZA ESTANDAR FORZA SERIE 34

Para piezas
grandes
con poca
altura



Mordaza para trabajos especiales como piezas de gran longitud, troqueles y otros amarres específicos.
Suministrada en juegos de 2 unidades y una llave.

Puntos Clave

- Con llave de torno para un mejor amarre.
- El efecto descendente evita que se levanten las piezas.

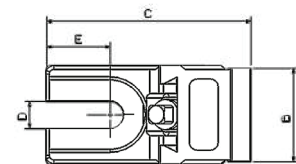
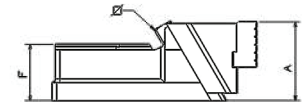
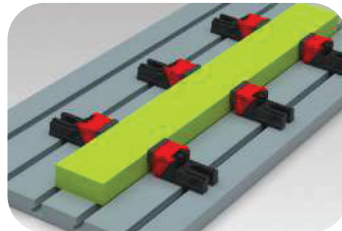

Ref.	PVP €/unidad	Precio OFERTA	A	B	C	D	E	F	H		Llave
34/60	378,60	283,95	52-60	62	138	19	42	34	12	4,2	346019
34/62	520,00	390,00	82-92	62	175	19	74	57	12	8,0	346019
34/79	490,00	367,50	66-78	82	170	24	53	45	12	9,2	346019
34/112	991,00	743,25	90-105	115	240	31	84	65	17	26,5	346019



Ver
vídeo





MORDAZAS PARA 5 EJES

Amarre piezas con tan solo 3 mm sin necesidad de premarcado

25%
D.T.O.

**Flexible
Y
versátil**

MORDAZA PARA 5 EJES PRO LINE 24

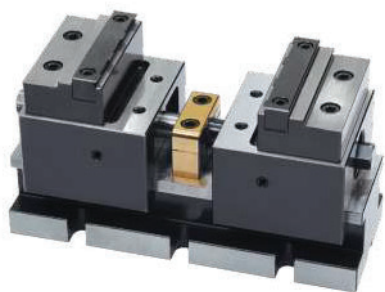

Mordaza versátil de precisión ideal para la automatización en máquinas de 5 ejes. Si diseño compacto y las características y geometría de los porta bocas y bocas permiten amarrar un amplio abanico de piezas. Fabricadas en acero de cementación F155.



4 mordazas en una

Puntos Clave

- Portabocas reversibles que permiten dos posiciones de amarre diferentes.
- Bocas reversibles, planas por un lado y mordientes por el otro.
- Husillo con rosca trapezoidal.



Ref.	PVP €/unidad	Precio OFERTA	A	Apertura pos. 1	Apertura pos. 2	C	D	E		
24/75	1.130,00	847,50	192	12-110	60-155	28	90	70	12561	9,0
24/95	1.236,00	927,00	250	20-140	80-200	35	105	90	15061	20,0
24/100	1.610,00	1.207,50	394	45-285	105-345	38	105	100	15061	24,0

Posición 1

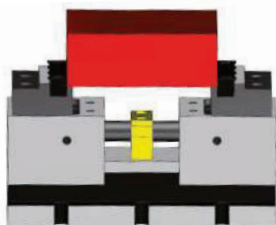
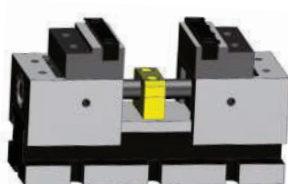

Posición 2

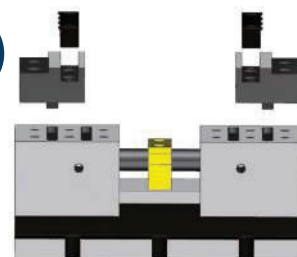

MORDAZA PARA 5 EJES ECO LINE 380

Nuevo

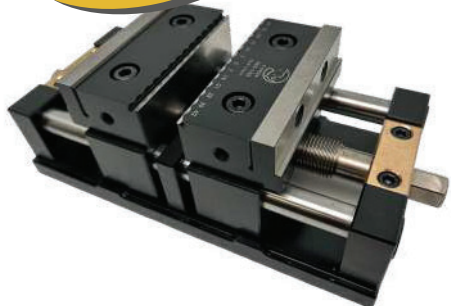

Ideal para la automatización

Dos tipos de amarre en una sola mordaza. Husillo trapezoidal para amarre potente. Amarre para **punto cero y brida**. Mordazas autocentrantes.



Puntos Clave

- Diseño compacto
- Diseñada para la automatización de la producción.
- Amarre de piezas en bruto sin necesidad de estación de premarcaje.



Ref.	PVP €/unidad	Precio OFERTA	Anchura de boca	A	B max	B min	D (Altura cuerpo)	C (Altura total)	E (Anchura de cuerpo)	
380/100	580,00	435,00	100	266	100	6	57	89	144	9,0
380/100L	620,00	465,00	100	291	125	6	59	89	114	10,0
380/125	680,00	510,00	125	291	125	6	59	89	114	11,0

25%
D.T.O.

**Amarre
potente**

FORZA 

MORDAZA PARA 5 EJES MAX LINE

25

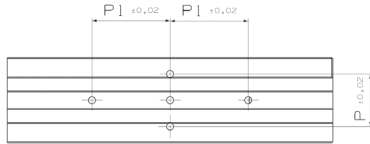
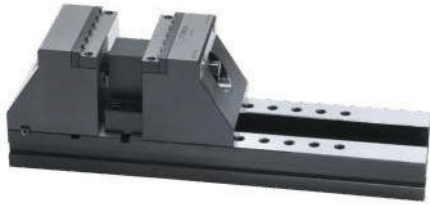



Mordaza idónea para trabajos en 5 ejes donde la pieza a mecanizar se agarra de pocos mm.
Fabricada en acero cementado F155.

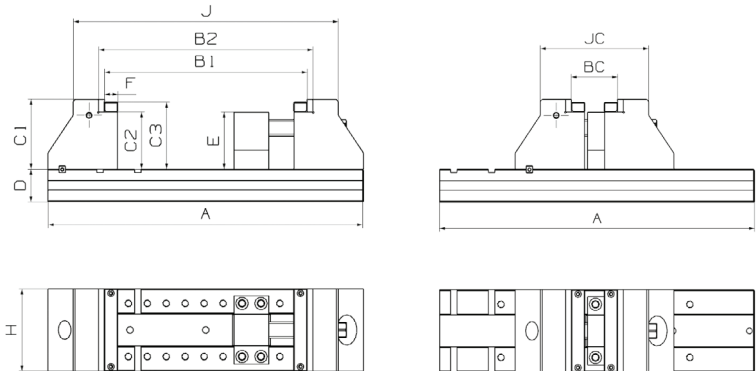

Puntos Clave

- El portabocas fijo tiene 3 posiciones de amarre diferentes.
- El husillo está completamente escondido y lleva integrado rodamientos que facilitan el apriete.
- Los portabocas son mecanizables para regular la altura del escalón .
- Bocas reversibles: planas por un lado y mordientes por el otro.



Ref.	PVP €/unidad	Precio OFERTA	A	BC	B1	B2	C1	C2	C3	D	E	F	H	JC	J	P	P1	
25/130	1.929,00	1.446,75	500	74	320	340	110	90	105	51	90	21	130	171	420	80	120	20061
25/130L	2.159,00	1.619,25	600	74	420	440	110	90	105	51	90	21	130	171	520	80	120	20061
25/160	2.610,00	1.957,50	470	-	220	270	190	150	160	61	150	30	160		360			20061
25/175	2.860,00	2.145,00	590	74	370	400	150	125	140	76	122	25	175	182	480	100	100	20061
25/175L	2.945,00	2.208,75	710	74	490	520	150	125	140	76	122	25	175	182	600	100	100	20061



BOCAS FRESADAS CON DIENTES

2510024



Bocas con dientes fresados que facilitan la fijación de la pieza a mecanizar.
Para mordazas serie 25.



Ref.	PVP €/unidad	Precio OFERTA	Longitud	Ancho		
2513024	57,00	42,75	130	9	25/130	0,2
2517524	72,00	54,00	175		25/175	0,5



SISTEMAS MULTIPALET

Amarre inteligente para centros automatizados

25%
D.T.O.

TORRE FORZA DE MORDAZAS DOBLES

Ahorro de tiempo en cambios de pieza

40C

Cubo de mordazas de 4 y 8 piezas. No Incluyen el palet
Fabricadas en acero de cementación. Templadas as 60HRc.

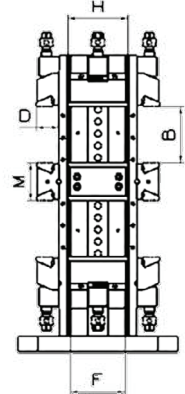
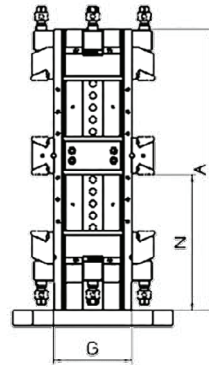

Ref.	PVP €/unidad	Precio OFERTA	A (Altura Torre)	"B (Apertura)"	D (Alto de boca)	F (Ancho cuerpo)	G (Ancho Cubo)	H (Ancho Boca)	M (Alto portabocas Fijo)	N (Alto Boca Fija)
40C125X580U	7.990,00	5.992,50	581	360	42	110	160	125	81	108
40C125X525U	7.760,00	5.820,00	525	300	42	126	200	125	81	108
40CE125X525U	10.520,00	7.890,00	525	300	42	126	268	125	81	110
40C150X400	7.480,00	5.610,00	430	180	56	135	195	150	92	92
40CE150X720U	8.360,00	6.270,00	704	395	56	150	196	150	95	180
40C200X690	8.975,00	6.731,25	690	165	61	160	250	200	125	303

TORRE FORZA DE MORDAZAS SIMPLES

40CD

Cubo de mordazas de 4 y 8 piezas.
No Incluyen el palet
Fabricadas en acero de cementación. Templadas as 60HRc.
Se pueden convertir en torres de 4 mordazas con más apertura.

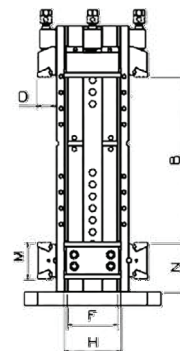
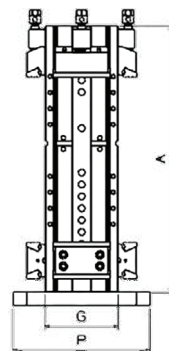

Ref.	PVP €/unidad	Precio OFERTA	A (Altura Torre)	2XB (Apertura)	D (Alto de boca)	F (Ancho cuerpo)	G (Ancho Cubo)	H (Ancho Boca)	M (Alto portabocas Fijo)	N (Alto Boca Fija)
40C125X525	8.350,00	6.262,50	525	85	42	126	200	125	81	330
40C125X580	7.990,00	5.992,50	581	105	42	110	160	125	81	363
40CE125X525	11.850,00	8.887,50	525	90	42	126	268	125	81	250
40CE150X720	9.610,00	7.207,50	704	140	56	150	196	150	95	340

25%
D.T.O.

FORZA®

PIRÁMIDES

Diseñadas para todo tipo de máquinas de 5 ejes

- ✓ Sujeción múltiple y accesibilidad de mecanizado
- ✓ Fabricadas en aluminio de alta resistencia
- ✓ 3 veces más ligeras

Disponible
en sólo 2
semanas
a medida



42P6000

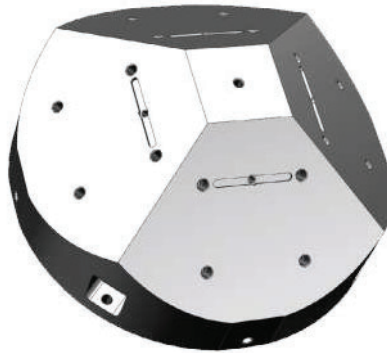

42P6001



42P6001A1

Ref.	Descripción	PVP €/unidad	Precio OFERTA	Diámetro de la base	Altura máxima	Ángulo	⚖️
42P6000	Pirámide en bruto	7.750,00	5.812,50	597	285	50	138,0
42P6001	Pirámide sin punto cero	8.950,00	6.712,50	597	285	50	138,0
42P6001A1	Pirámide con punto cero	8.120,00	6.090,00	597	225	50	117,0

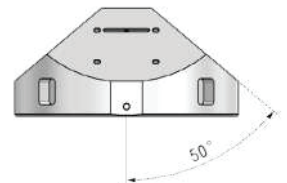

PIRÁMIDE CON 4 MORDAZAS

Mejor
solución
para 5
ejes

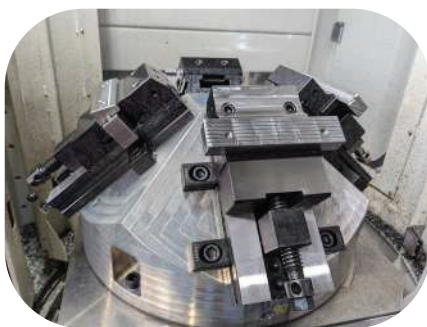

Ejemplo de pirámide montada con 4 mordazas 30/125
Pirámide con 2 unidades de la referencia 29/125 y 2 unidades de la 30/125.
*Mordazas incluidas

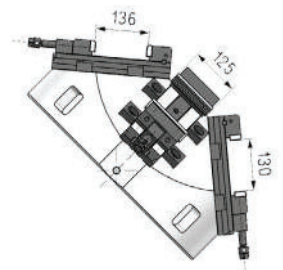
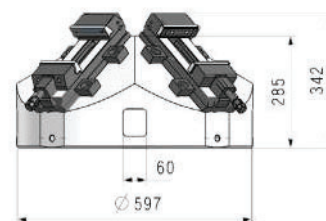
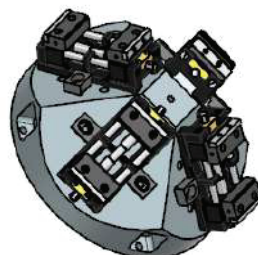
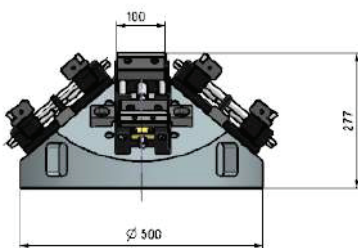

Ref.	PVP €/unidad	Precio OFERTA	Diámetro de la base	Altura máxima	Ángulo	⚖️
42P6014	13.090,00	9.817,50	597	342	50	190,0
42P5034	9.450,00	7.087,50	497	277	50	180,0